

Zum fixieren bzw Einschrauben des Gewindestutzen folgendes beachten:

1. B1 und B2 fluchtend ausrichten (siehe Ansicht C-C)
2. 4 - 4,5mm Stift in Bohrungen einfügen
(Schraubendreher, Rundstab oder ähnliches)
3. Gewinde verschrauben
4. Schraubendreher oder Stift wieder entfernen

Observe the following for fixing or screwing in the threaded connector

1. Align B1 and B2 in alignment (see view C-C)
2. Insert 4 - 4.5mm pin into the holes
(screwdriver, round bar or the like)
3. Screw the thread
4. Remove the screwdriver or pin again

C-C (1:1)

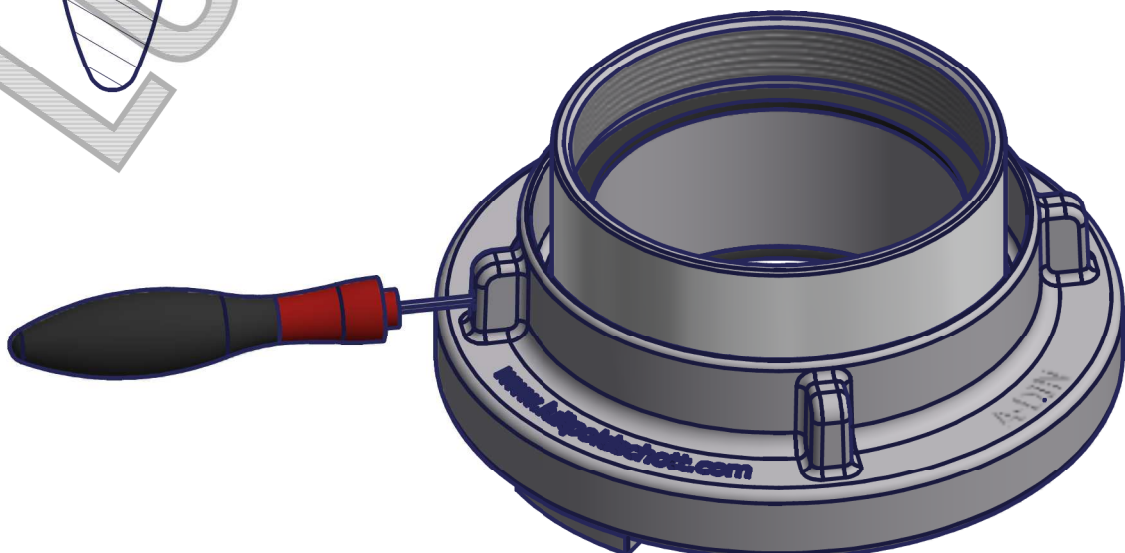
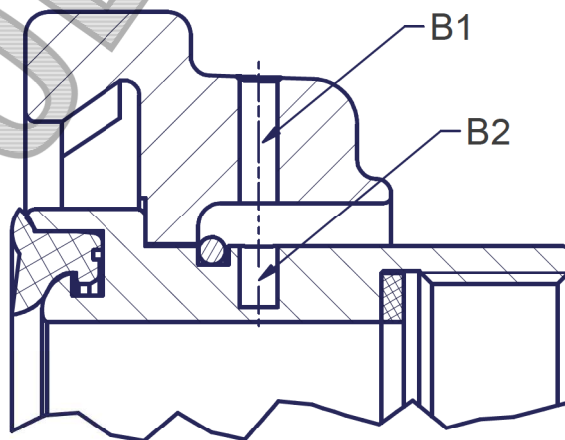

Auslieferung erfolgt ohne Montagewerkzeug