

Zum fixieren bzw Einschrauben des Gewindestutzen folgendes beachten:

1. B1 und B2 fluchtend ausrichten (siehe Ansicht C-C)
2. 4 - 4,5mm Stift in Bohrungen einfügen (**Schraubendreher, Rundstab oder ähnliches**)
3. Gewinde verschrauben
4. Schraubendreher oder Stift wieder entfernen

Observe the following for fixing or screwing in the threaded connector

1. Align B1 and B2 in alignment (see view C-C)
2. Insert 4 - 4.5mm pin into the holes (**screwdriver, round bar or the like**)
3. Screw the thread
4. Remove the screwdriver or pin again

C-C (1:1)

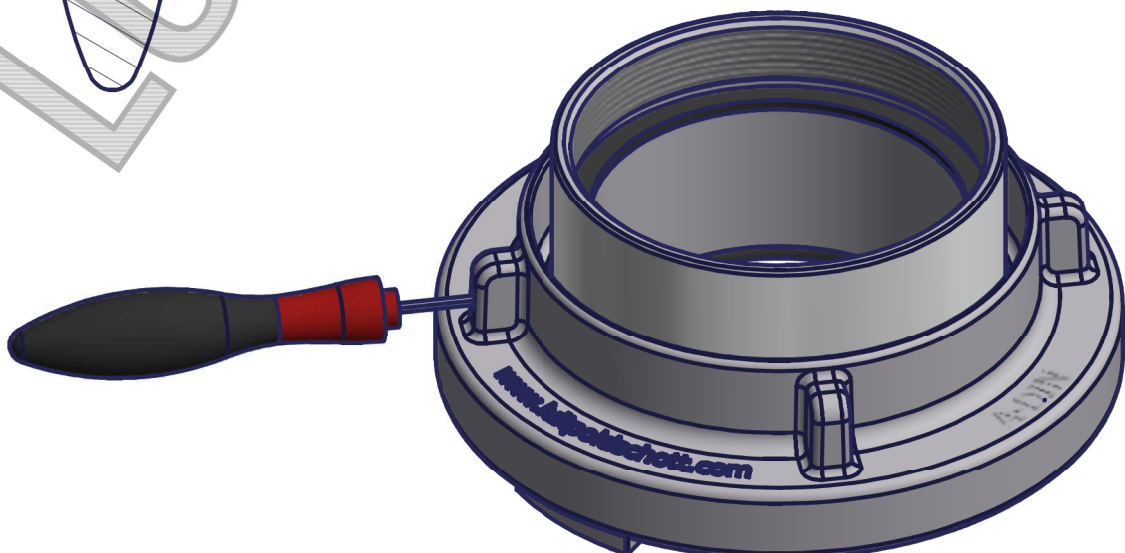
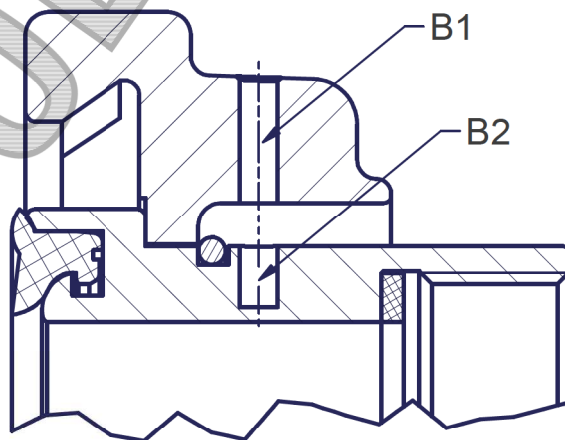

Auslieferung erfolgt ohne Montagewerkzeug